

ALA

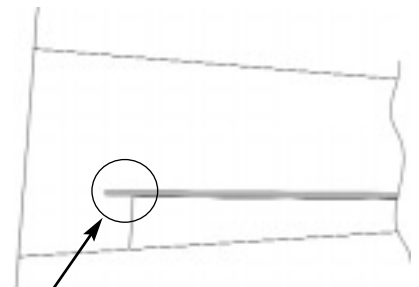

IMPORTANTE! Il listello sede cerniere alettone deve essere incassato per almeno 30 mm oltre il taglio alettone

SUPPORTO BAIONETTA

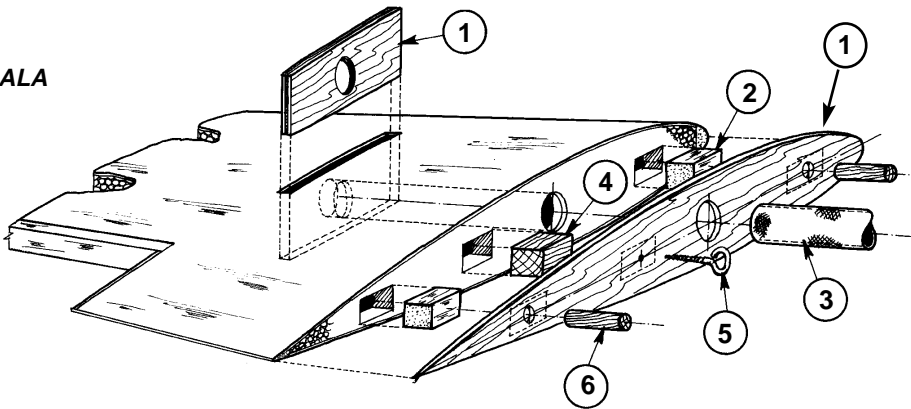
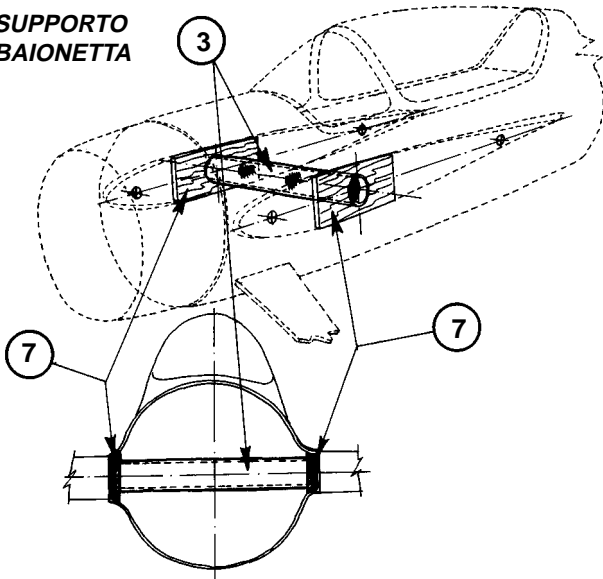

SUPPORTO CARRELLO

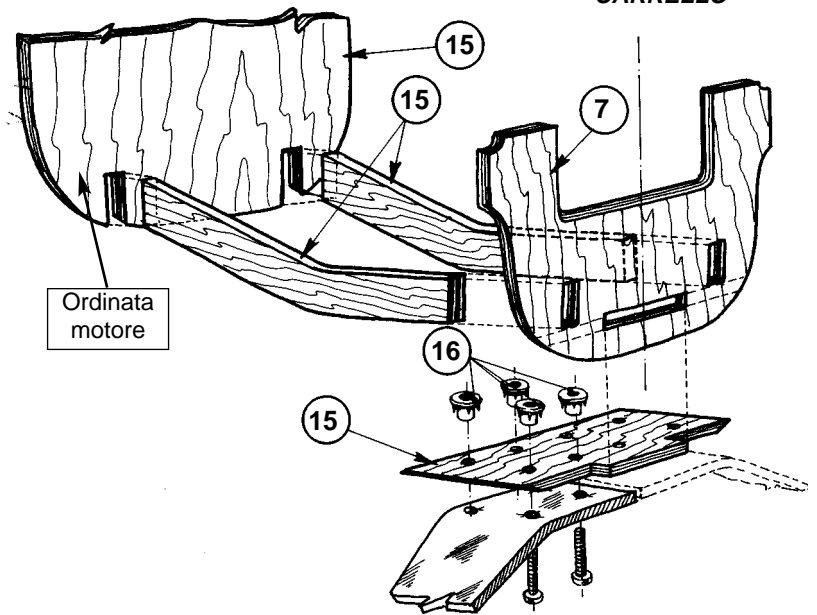

PIANO DI CODA

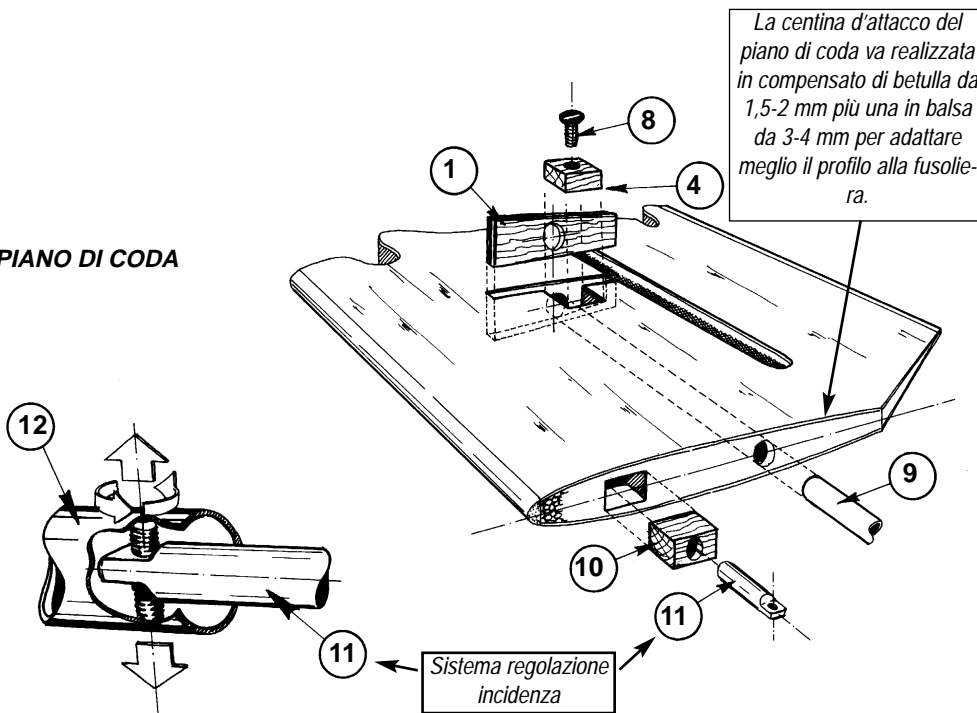

La centina d'attacco del piano di coda va realizzata in compensato di betulla da 1,5-2 mm più una in balsa da 3-4 mm per adattare meglio il profilo alla fusoliera.

Vi consigliamo di verniciare la fusoliera con vernici alla nitro, che sono molto leggere, poi finire con una vernice trasparente bicomponente (ottima quella acrilica per autovetture). Per quanto riguarda le ali, i piani di coda e la deriva vi consigliamo di rivestire in film plastico retraibile. Non eccedere negli incollaggi soprattutto in coda e non irrobustire nulla, non aggiungere nessuna ordinata supplementare, sarebbe solo peso inutile! L'ordinata motore ha già le incidenze sia a destra che a picchiare necessarie. Se il gruppo motore-silenziatore dovesse superare i 2700-2800 gr. vi consigliamo di montare i 2 servi per l'elevatore direttamente in coda e quello per il direzionale sotto la capottina.

Il baricentro del modello è a circa 18-19 cm dal bordo d'entrata nella centina d'attacco.

Registrate l'incidenza del piano di coda a $-0,5^\circ$ rispetto all'ala. In pratica rispetto alla posizione fissa dell'ala, il bordo d'entrata del piano di coda deve essere più basso di circa $0,5^\circ$. Poi in fase di centraggio in volo eseguire gli eventuali aggiustamenti con i registri in dotazione.

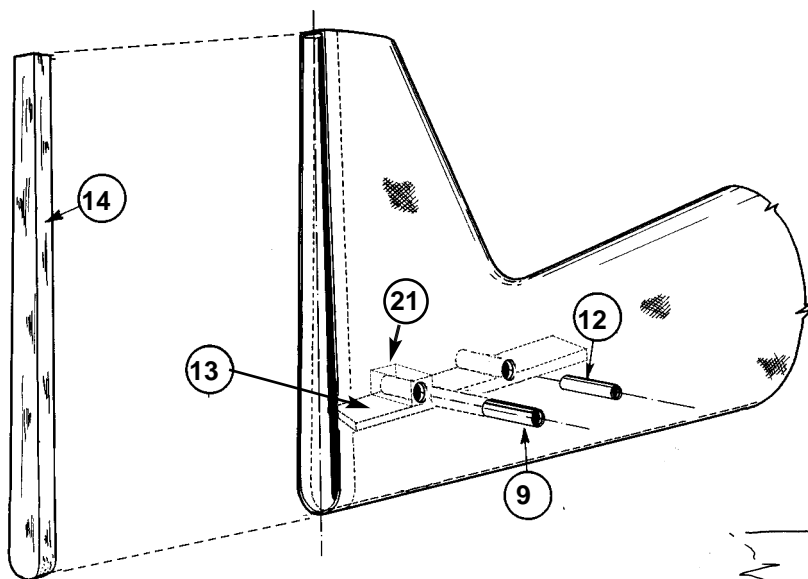

Capottina trasparente

Vi consigliamo di preparare prima il cockpit in fibra con lo spinotto le viti di fissaggio e tutto l'interno dell'abitacolo. Poi fissatelo alla fusoliera interponendo uno strato di "domopack" per evitare sporchie ed incollaggi indesiderati. Per l'incollaggio lexan-fibra vi consigliamo di usare colla tipo Stabilit-Express (cod. 111.381)

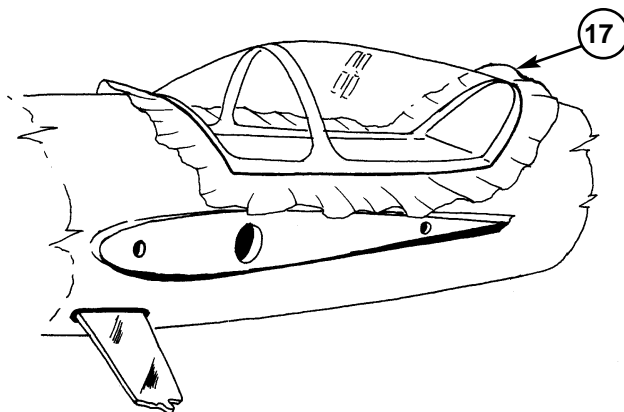

Materiali

- 1- Compensato di pioppo 3 mm
- 2- Balsa 20x20x25 mm (circa)
- 3- Guaina in fibra di vetro \varnothing 40 mm
- 4- Compensato di betulla 15x15x3 mm circa
- 5- Occhiello a vite
- 6- Tondino legno duro \varnothing 8-10 mm
- 7- Compensato di betulla 3 mm
- 8- Vite acciaio 3MA
- 9- Guaina in fibra di vetro \varnothing 14-16 mm
- 10- Balsa duro
- 11- Sistema regolazione incidenza
- 12- Tubo alluminio \varnothing 11-12 mm
- 13- Balsa 5 mm, lunghezza 250 mm
- 14- Balsa 10-12 mm
- 15- Compensato di betulla 6 mm
- 16- Dadi a griffa \varnothing 5 mm
- 17- "Domopack"
- 18- Tondino legno duro \varnothing 6-8 mm
- 19- Staffetta ad "L" in alluminio (non dispon.)
- 20- Fibra di vetro
- 21- Blocco balsa 20x20 circa

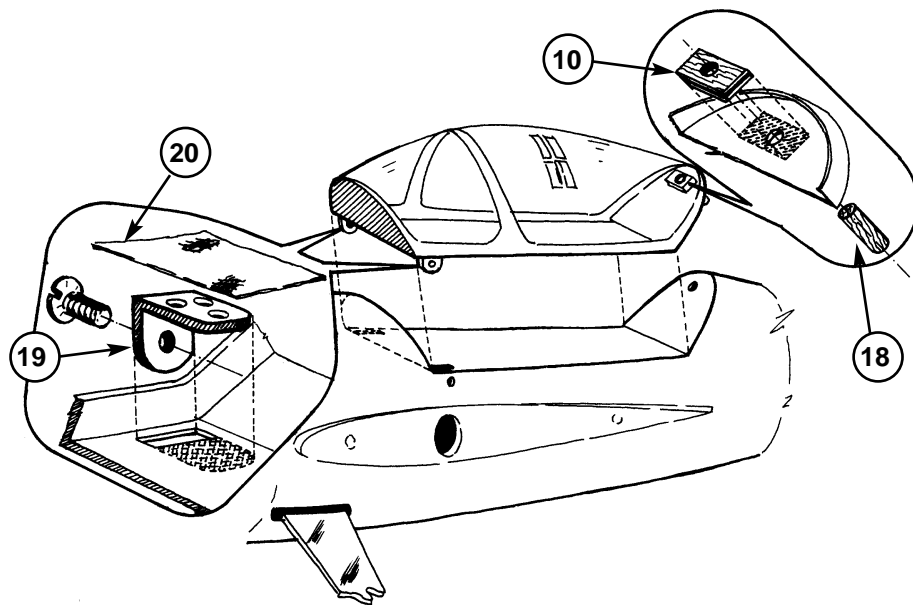

Supporto carrello principale
(alternativa al nostro disegno)

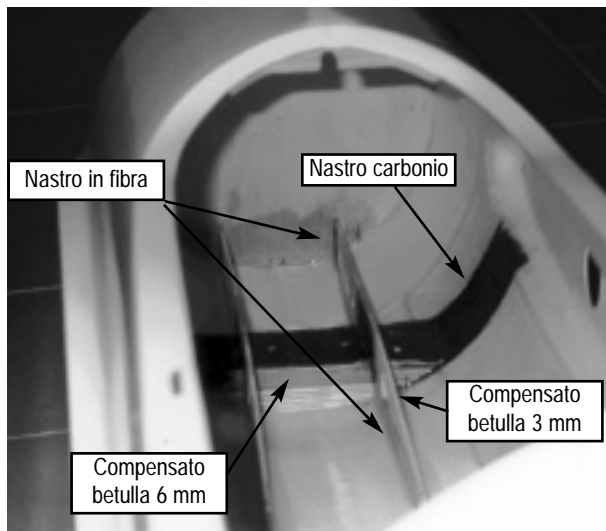

Supporto carrello di coda

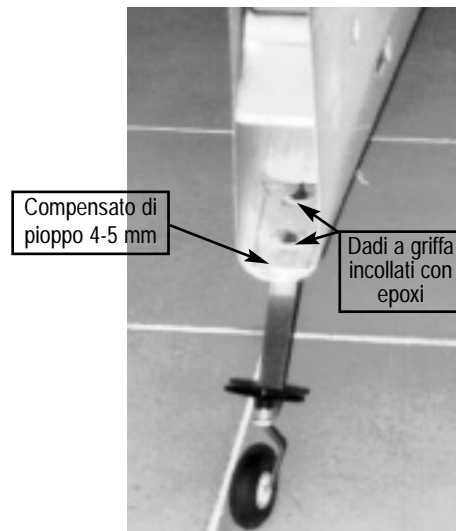

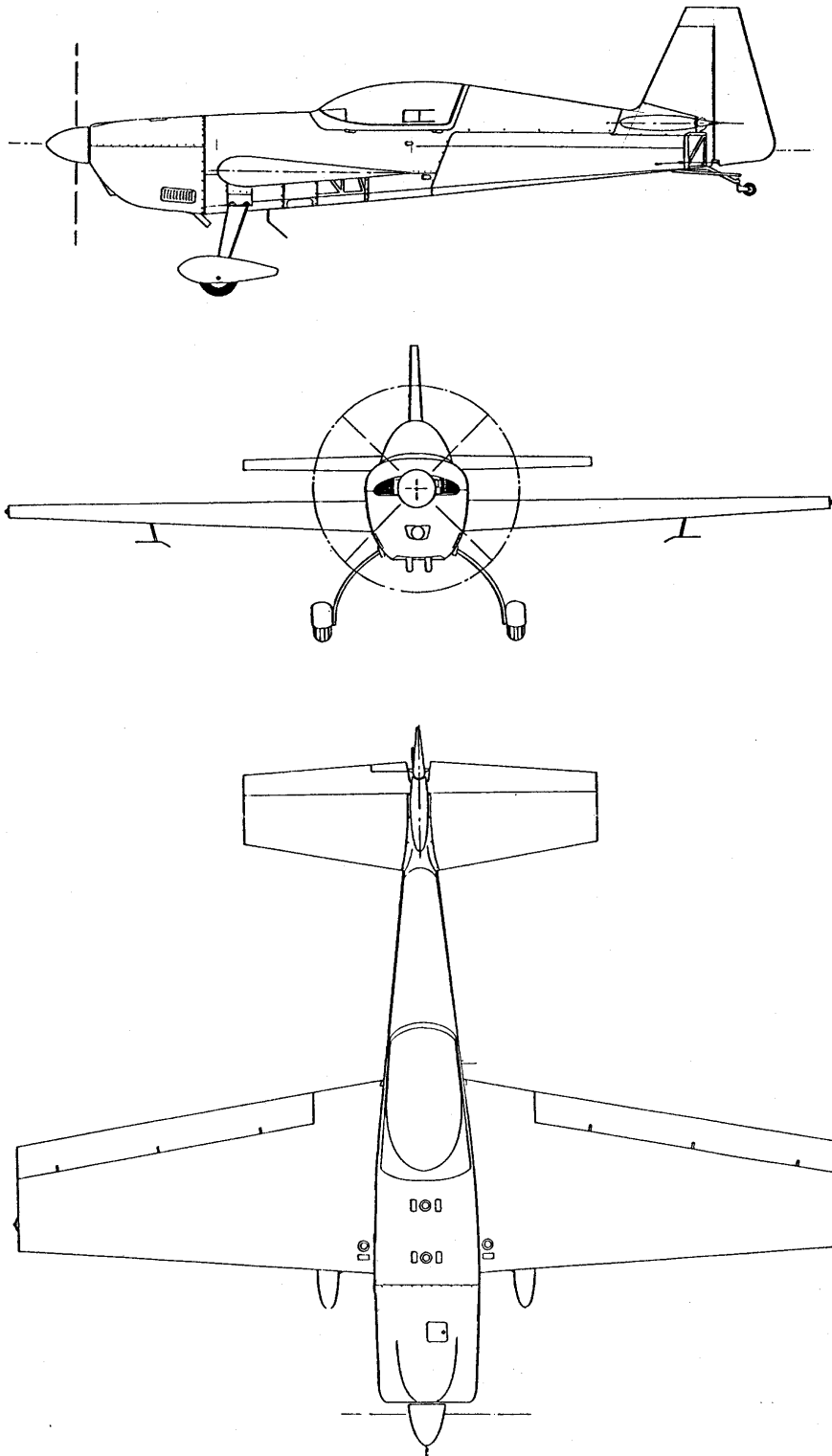

Legnami ed accessori principali consigliati (non compresi):

| | | pz. |
|--|--------------|-----|
| ogiva in alluminio \varnothing 105 x 115 mm | COD. 120.162 | 1 |
| coppia ruote gonfiabili \varnothing 100 mm | COD. 111.591 | 1 |
| oppure coppia in gommapiuma \varnothing 100 mm | COD. 111.515 | 1 |
| coppia carenature ruote in fibra | COD. 111.681 | 1 |
| carrello di coda con ruotino \varnothing 38 mm | COD. 111.703 | 1 |
| serbatoio 700 cc per motori a benzina | COD. 111.402 | 1 |
| oppure 946 cc per motori glow | COD. 111.416 | 1 |
| cerniere MAXI (confez. da 10 pz.) | COD. 111.007 | 2 |
| MAXI squadrette per servi Hitec | COD. 445.417 | 8 |
| oppure per servi Futaba | COD. 445.396 | 8 |
| oppure per servi Graupner/JR | COD. 445.416 | 8 |
| coppia MAXI squadrette parti mobili | COD. 111.728 | 4 |
| coppia aste acciaio filettate 3MA x 200 mm c/snodo | COD. 111.235 | 3 |
| tavola balsa 8 mm | COD. 230.009 | 2 |
| tavola balsa 12 mm | COD. 230.011 | 1 |
| tavola balsa 3 mm | COD. 230.005 | 1 |
| compensato betulla 3x200x600 mm | COD. 230.026 | 1 |
| compensato betulla 6x200x600 mm | COD. 230.029 | 1 |